



REPUBLICA MOLDOVA  
RAIONUL CĂLĂRAȘI  
CONSILIUL SĂTESC RĂDENI

MD-4435, Republica Moldova, raionul Călărași,  
satul Rădeni, tel. (0244) – 31-2-36, tel/fax (0244)-31-2-38

D E C I Z I E nr. 07/20  
din 06 decembrie 2024

**„Cu privire la expunerea la licitație cu strigare de darea în arendă  
a terenului nr.2538106.237,domeniul public al UAT Rădeni”**

Examinând nota informativă prezentată de primarul satului dl. Ion Roșca privind darea în arendă al terenului agricol, mod de folosință- **pășuni**, domeniul - public al UAT Rădeni .

În temeiul:

- art.14 alin 2 lit.b), lit.c) și lit. d) ,art.77 alin.2 din Legea privind administrația publică locală nr.436/2006;
- art.4 pct.1 lit.g) din Legea privind descentralizarea administrativa nr.435/2006;
- art.9 pct.2 și art.10 din Legea privind administrarea și deetalizarea proprietății publice 121/2007 ;
- art.10 din Codul Funciar nr.828/1991;
- Legii cadastrului bunurilor imobile nr.153/1998;
- Legii privind prețul normativ și modul de vnzare-cumparare a pământului nr.1308/1997, cu modificările ulterioare;
- art.1288,1289,1291,1293,1300 și art.1308 din Codul Civil al Republicii Moldova nr.1107/2022;
- Raportului de evaluare nr.175/27.11/2024 din 27.11.2024 elaborat de „ProEvalex” SRL
- Regulamentului privind licitațiile cu strigare și cu reducere,aprobat prin Hotărârea Guvernului Republicii Moldova nr.136 /2009 cu completările și modificările ulterioare;
- Regulamentul de constituire și funcționare a Consiliului satesc Rădeni aprobat prin decizia consiliului nr.04/17 din 28.05.2024;
- avizului comisiei de specialitate ;

Consiliul satesc D E C I D E

1. Se acceptă expunerea la licitație cu strigare de **dare în arendă** a terenului agricol nr.cadastral **2538106.237**, suprafața **8,4142 ha**, mod de folosință- **pășuni** , domeniul – public al UAT Rădeni **pe un termen de 5 ani**.
2. Se stabilește procentul de dare în arendă a terenului **agricol**, mod de folosință- **pășuni**, în mărime de **2 /două/ %**.
3. Primarul satului Rădeni dl Ion Roșca :
  - 3.1.va organiza desfășurarea licitației cu strigare privind darea în arendă a terenului proprietate publică acceptat,conform legislației în vigoare.
  - 3.2.va semna contractele de dare în arendă a terenului agricol adjudecat în urma organizării licitației, conform legislației în vigoare.
4. Controlul executarii prezentei decizii se pune în seama dlui Ion Roșca- primarul satului.
5. Prezenta decizie intră în vigoare la data publicării în Registrul de stat al actelor locale, plasarea pe panourile informative și pagina WEB al primăriei,în termenii stabiliți de legislația în vigoare.

Au votat: Pentru -7, Împotrivă – 0, S-au abținut – 0

Președinta ședinței  
Contrasemnat:  
Secretara  
consiliului satesc



Veronica Morari

Liuba Jordan

# PLANUL GEOMETRIC

Numărul cadastral 2538106.237

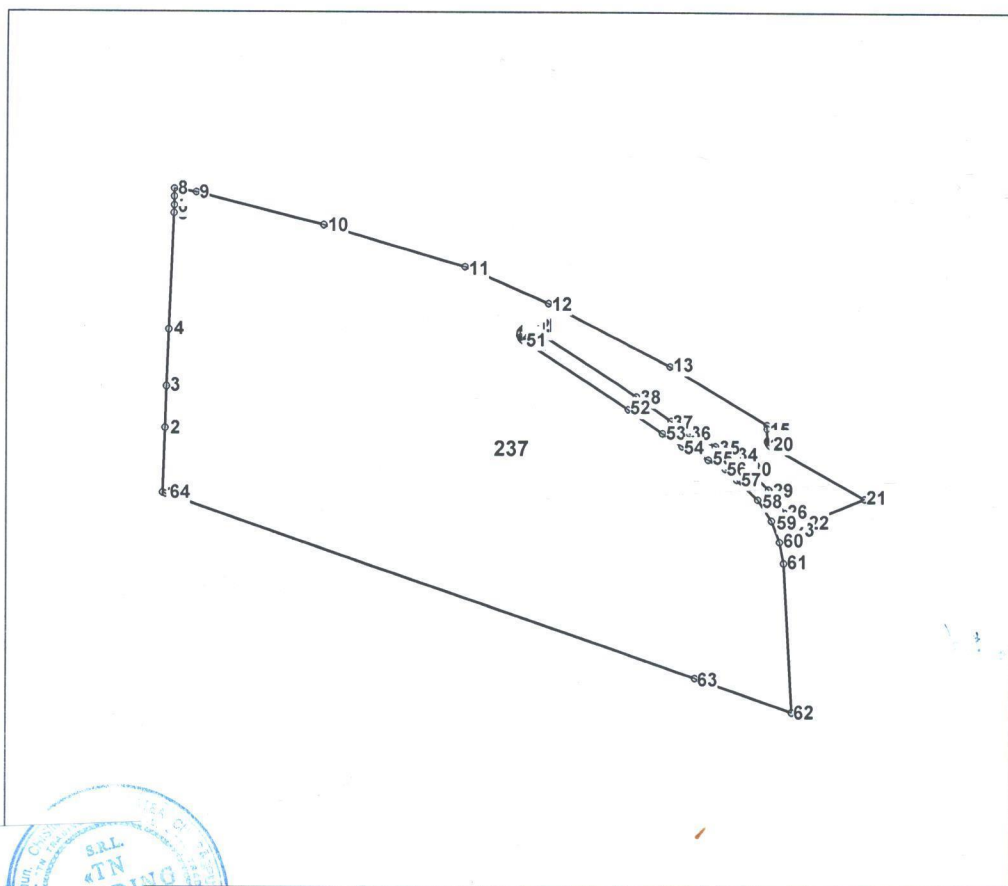

Amplasamentul bunului



237 - numarul cadastral al terenului

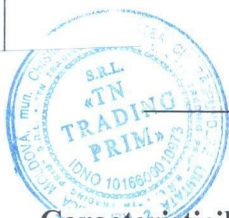

## Caracteristicile tehnice ale bunului imobil

Numar_cadastral	Tipul_bunului	Suprafata	Destinatia	Mod_de_folosinta	Domeniul
2538106.237	Teren	8.4142 ha	Teren agricol	Pasuni	Public